

Használati útmutató

Hurkolt versenypálya autóval PLAYTIVE IAN 379811-2101

A termék használata előtt kérem alaposan olvassa át a használati útmutatót! A terméket csak a leírásnak megfelelően és a megadott használati célokra használja! A nem rendeltetés szerű használatból eredő károkért felelősséget nem vállalunk. Amennyiben a terméket átadja másnak az útmutatót mindenképp mellékelje.

Rendeltetés szerű használata:

Az autópályát megfelelően kell összerakni, mert kisebb darabokból áll ügyelve arra, hogy hároméves kor alatti gyerek kezébe ne jusson, mert a kisebb darabok fulladás veszélyt okoznak! A termék kizárólag háztartási használatra készült kereskedelmi használatra nem.

Kicsomagolás:

A termék kicsomagolásánál ellenőrizze az alkatrészek állapotát. Távolítsa el minden csomagoló anyagot és védőfóliát. A csomagoló anyagokat gyermekektől tartsa távol, a fulladás elkerülése érdekében. Ne hagyja gyermekeit felügyelet nélkül a termék kicsomagolása közben! Ellenőrizze a termék alkatrészeit. Vegye szemügyre a termék állapotát! Használat előtt ismerkedjen meg a termék tartozékaival, működési elvével! Legyen körültekintő az éles vágó részek kicsomagolásánál!

Részeinek Áttekintése a mellékelt ábra alapján:

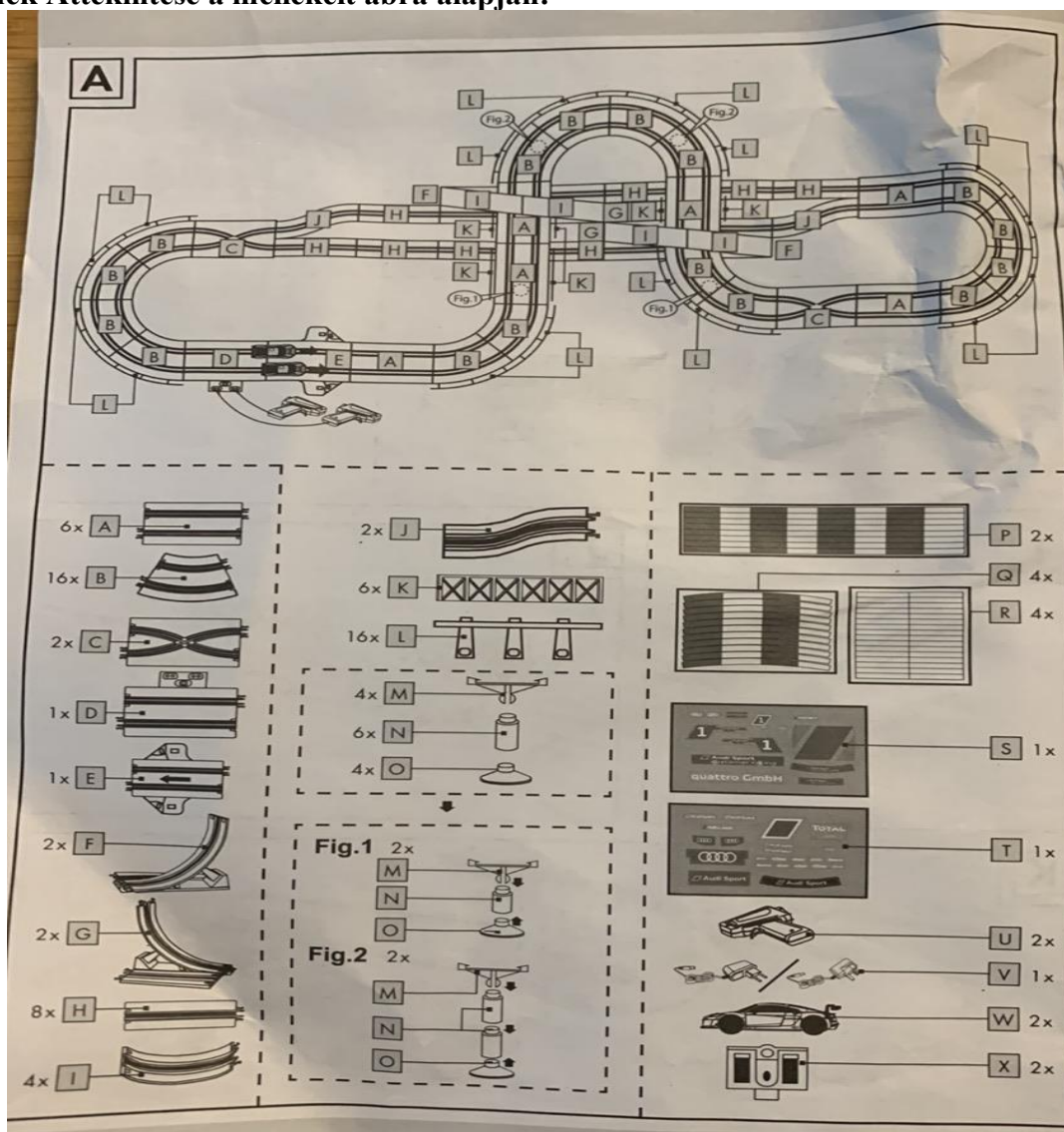

B

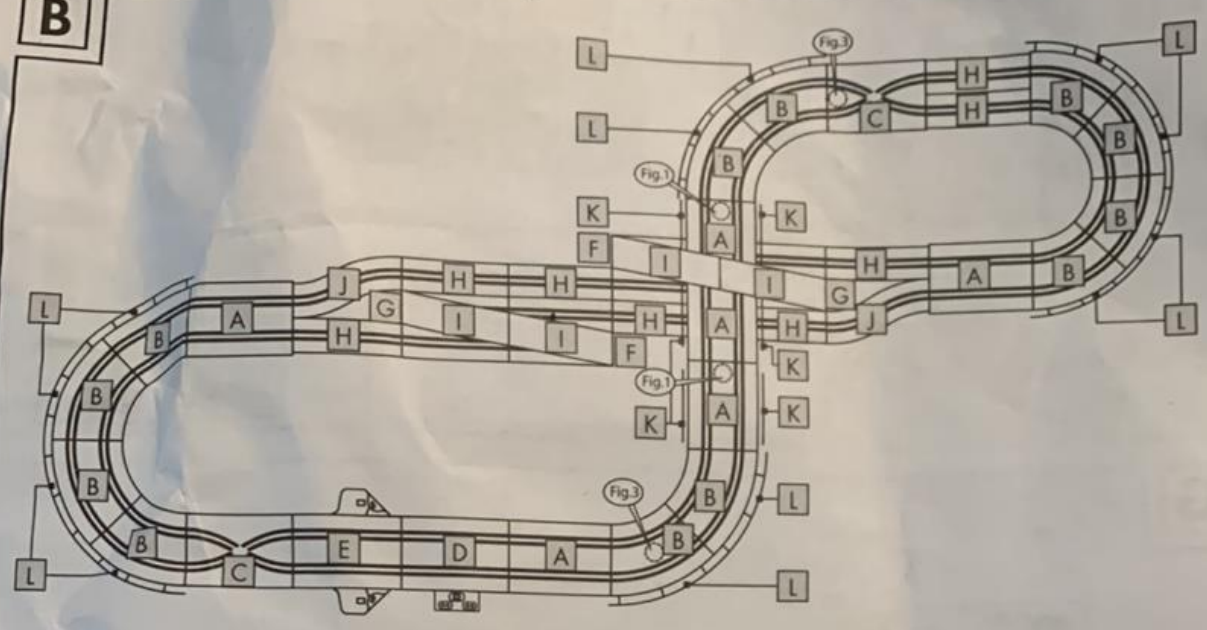

- 6x **A**
- 12x **B**
- 2x **C**
- 1x **D**
- 1x **E**
- 2x **F**
- 2x **G**
- 8x **H**
- 4x **I**

- 2x **J**
- 6x **K**
- 12x **L**

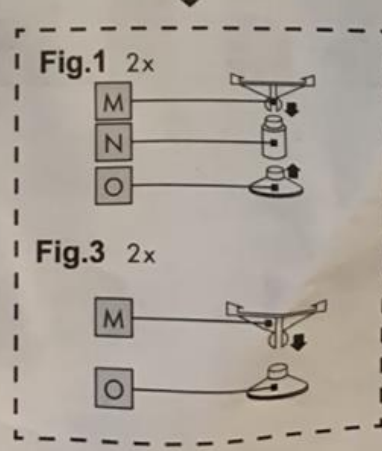
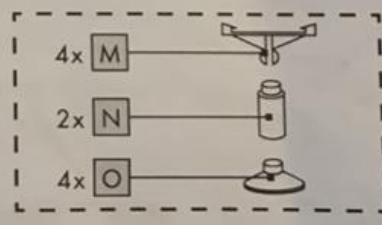

C

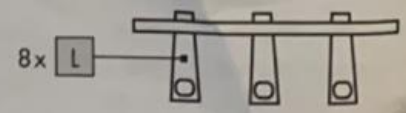
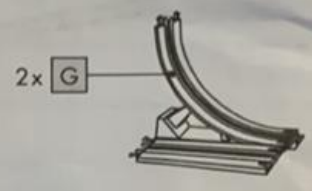
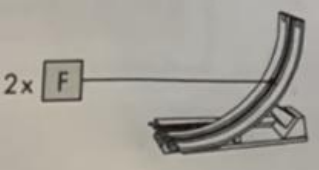
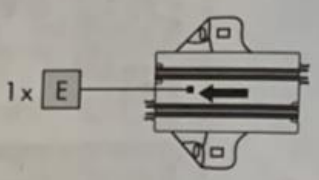
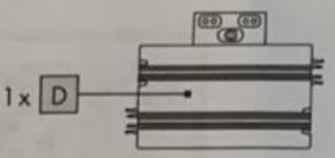
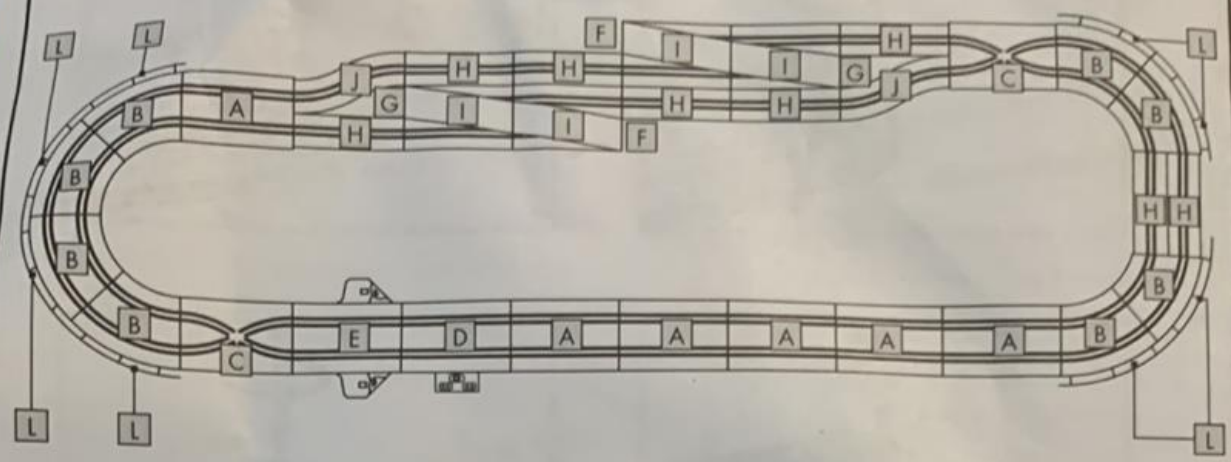

D

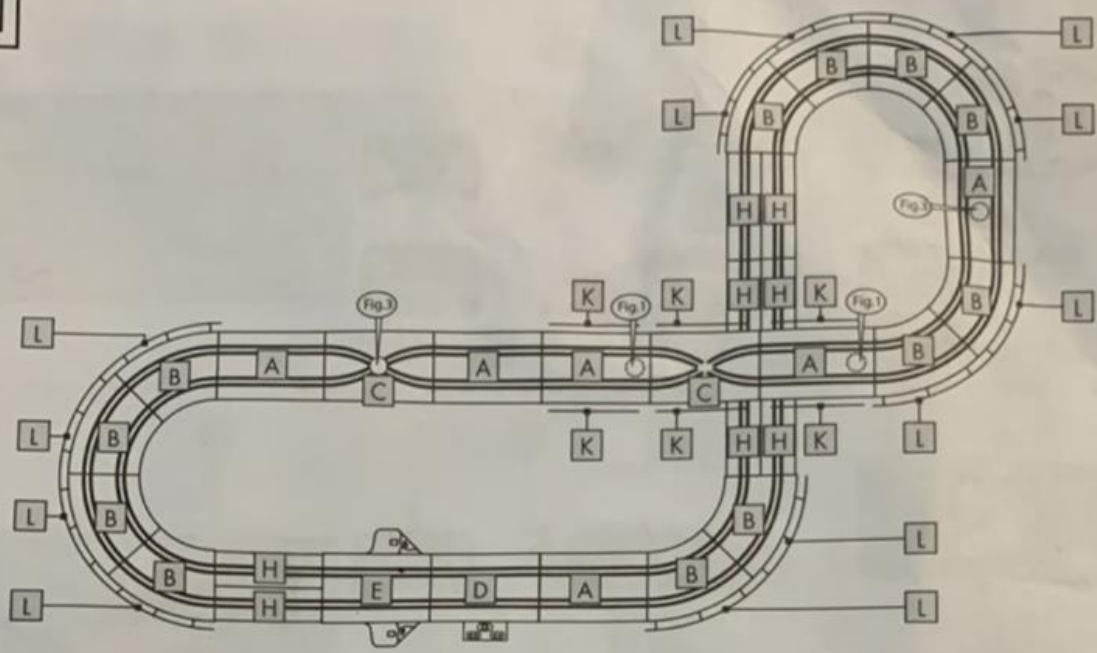

- 6x A
- 12x B
- 2x C
- 1x D
- 1x E
- 8x H

- 6x K
 - 12x L
- 4x M
- 2x N
- 4x O

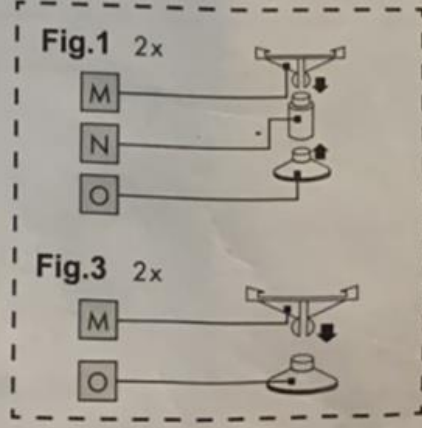

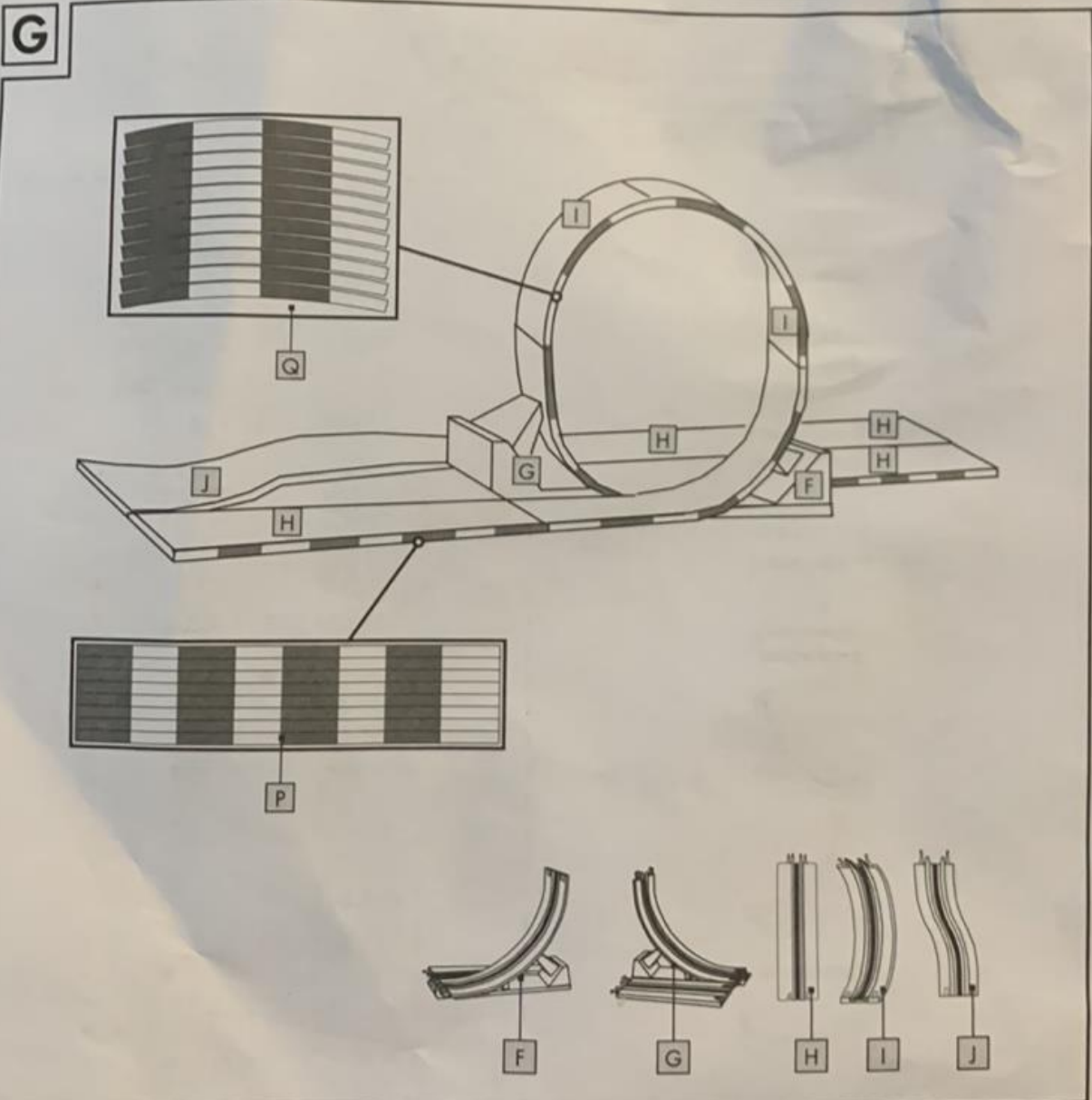
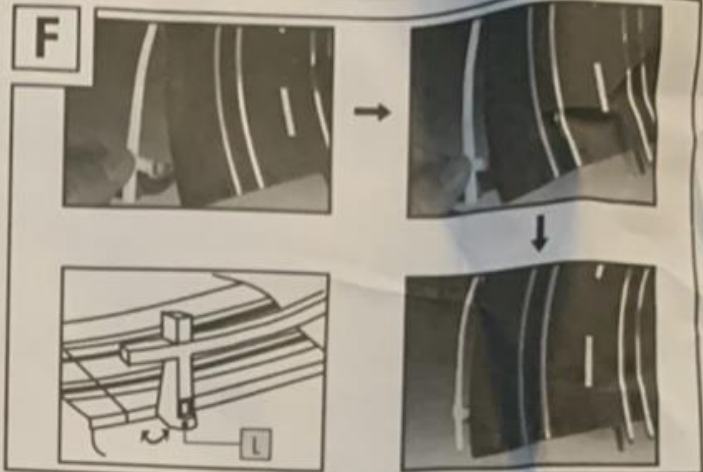
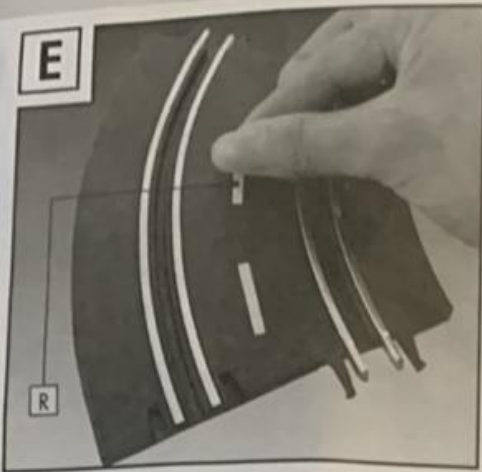

H

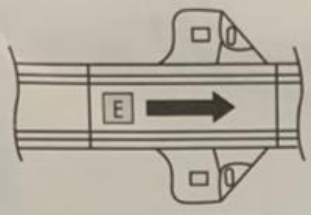
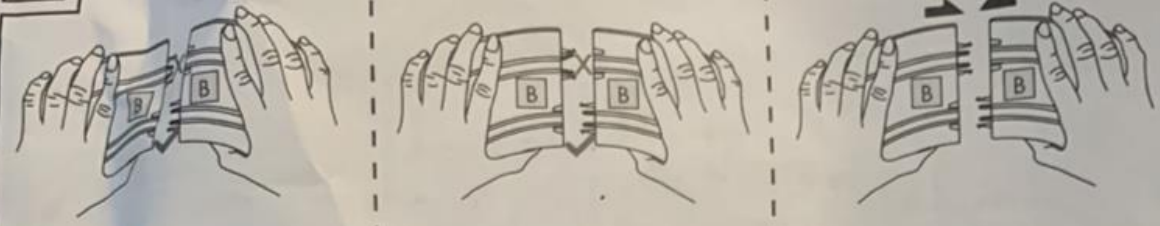

I

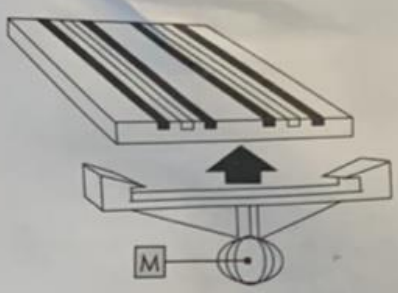

J

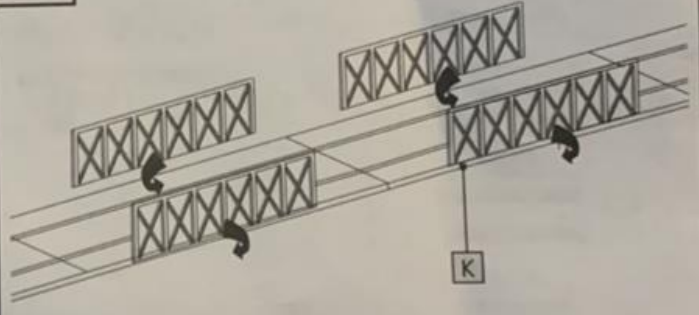

K

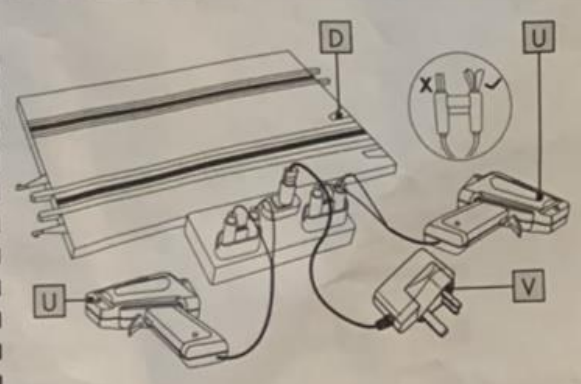
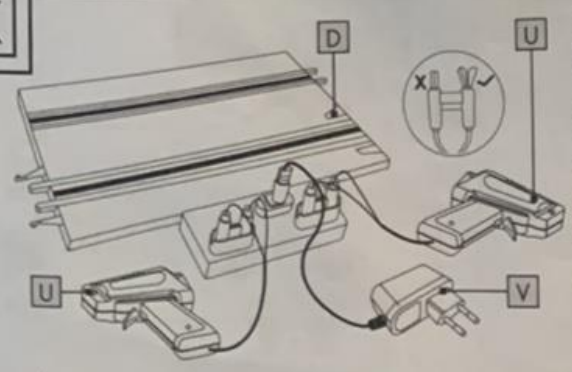

L

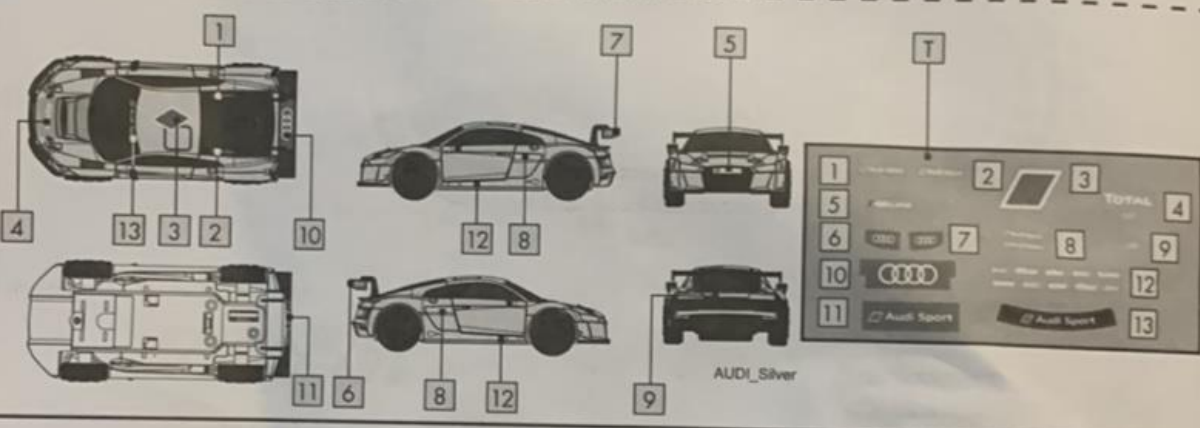
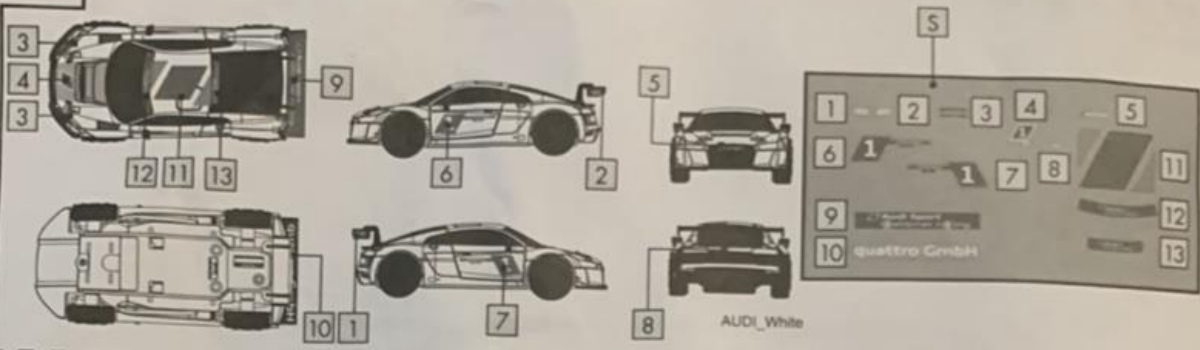

M

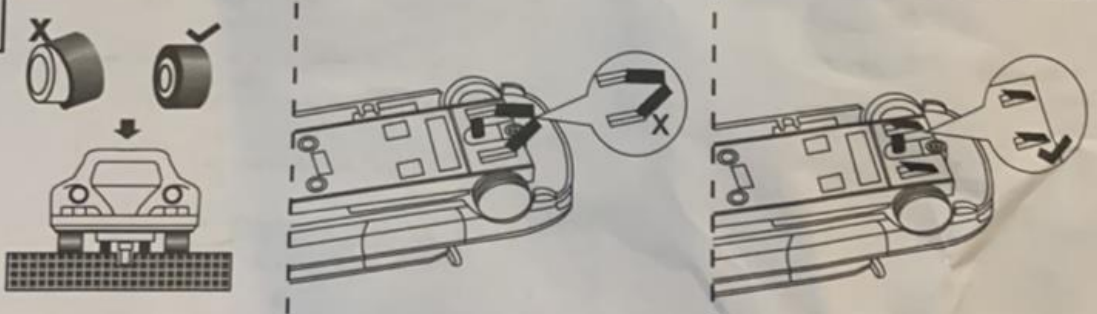

N



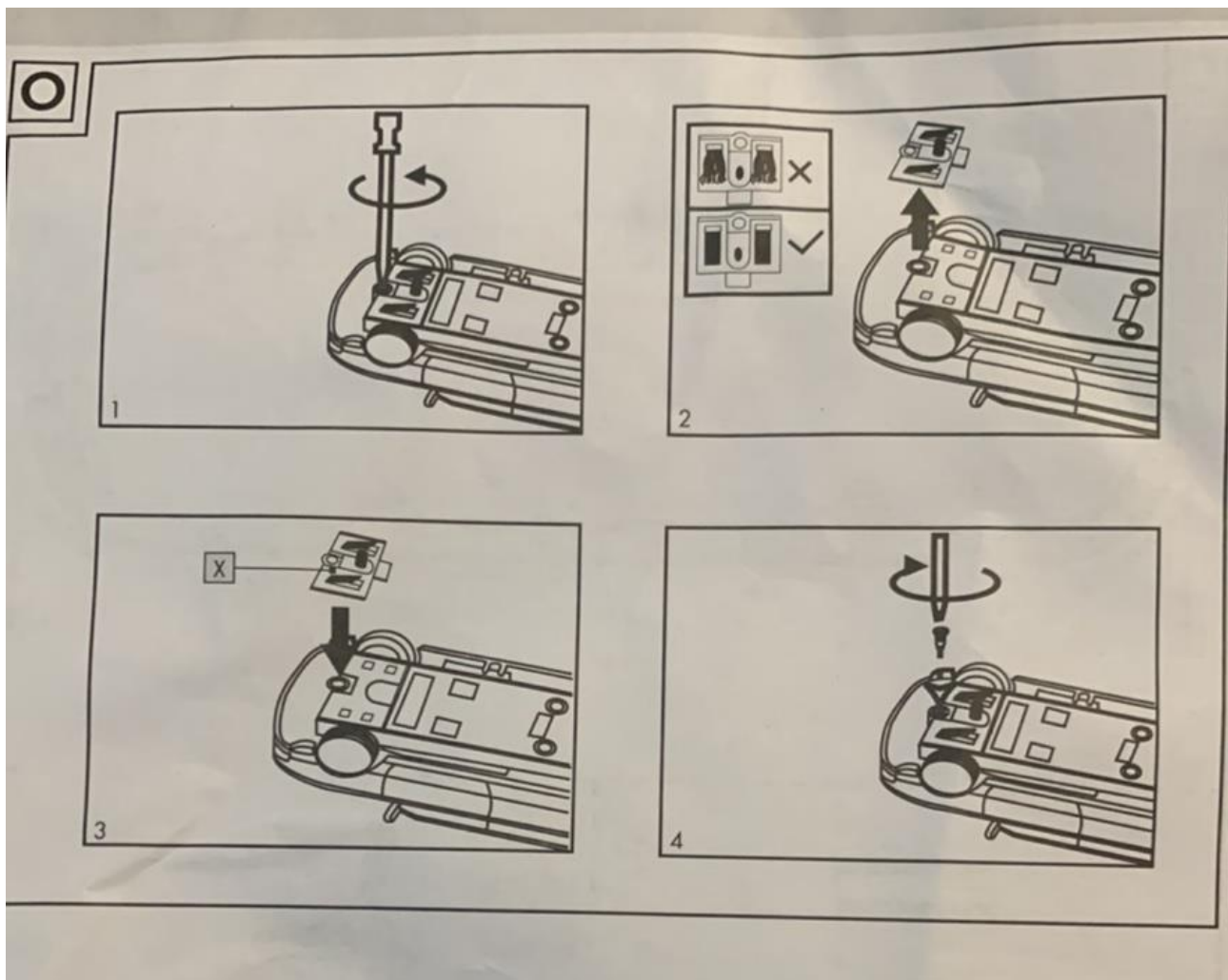

Részei:

1. Sínszakasz a tápcsatlakozáshoz (egyenes, kétsáv) 1db D
2. Pályaszakasz körszámlálóval (rajt/cél, egyenes, kétsáv) 1db E
3. Hurok támasztékkal (egysávós) 4db F, G
4. Egyenes szakasz (egysávós) 8 db H
5. Hurokívek (egysávós) 4db I
6. S-szakasz (egysávós) 2db J
7. Hídkorlát 6db K
8. Kerítés L ívekhez 16 db L
9. Támaszték oszlopokkal: hídtartó 4db M, hídpillér 6db N, hídtalp 4db O
10. Matricakészlet (egysávós, egyenes) 2db P
11. Matricakészlet (egysávós, íves) 4db Q
12. Matricakészlet (pálya középvonal) 4db R
13. Autómatrica készlet 2db T
14. Vezérlő 2db U
15. Hálózati adapter 1db V
16. Autó 2db W

Általános figyelmeztetések:

Jelen utasításban leírtak figyelmen kívül hagyásából eredő károkért felelősséget nem vállalunk! A jótállás érvényét veszti! A szakszerűtlen használatból eredő károkért felelősséget nem vállalunk!

Gyermekek elől elzárva tartandó! Gyermekek és fogyatékkal élő személyek nem használhatják a terméket! Mindig kapcsolja ki a készüléket, ha nem használja, amikor szállítja vagy felügyelet nélkül hagyja! Csak eredeti pótalkatrészeket és tartozékokat használjon. A külső gyártású alkatrészek használata a garanciális igény azonnali elvesztésével jár. Csak szakemberrel javíttassa! Tartsa be a készülék tisztítási és karbantartási utasításait. Tárolja a készüléket száraz helyen, gyermekektől, háziállatoktól elkülönítve!

Biztonsági utasítások transzformátorokhoz:

- Rendszeresen ellenőrizze a transzformátor sérülését.
- Ne használja a terméket a transzformátorral, ha sérülést észlel.
- A transzformátor nem játék.
- Tartsa távol a transzformátort a tűztől.
- Tartsa távol a transzformátort nedvességtől.
- A transzformátort csak száraz környezetben használja.

Elektromos biztonság:

Az áramütés veszélye minden elektromos gépnél fennáll! Soha ne merítse a terméket vízbe vagy más folyadékba! Soha ne tartsa a terméket folyó víz alatt! Ne tegye ki a készüléket esőre! Soha ne használja nedves környezetben! A termék szerelését, javítását csak hozzáértő szakember végezheti! Soha ne használjon sérült terméket! Amennyiben sérülést tapasztal, vagy a termék nem működik megfelelően azonnal áramtalanítsa! Ne használja! Mielőtt csatlakoztatja a készüléket ellenőrizze a termék adattábláján feltüntetett elektronikai adatokat. A nem megfelelő áram hálózat használata súlyos károkhoz vezethet, melyre a gyártó felelősséget nem vállal. Nem megfelelő használat! A tápkábelt mindig védje a sérülésektől! Használat előtt mindig ellenőrizze állapotát! Forró felületektől, nyílt lángtól tartsa távol! A terméket mindig le kell választani az elektromos hálózatról, ha már nem használja! Ne használja a terméket fürdőkád mellett! Soha ne használja a terméket fürdés közben!

Használat előtt:

- Üzembe helyezés előtt figyelmesen olvassa el az alábbi utasításokat a személyi sérülések és károk elkerülése érdekében.
- Használat előtt győződjön meg arról, hogy a használat sínelemek nyomai tiszták.
- Távolítsa el minden akadályt vagy idegen tárgyat.
- FIGYELMEZTETÉS! Az akadályok és idegen testek rövidzárlatot okozhatnak működés közben.
- Győződjön meg arról, hogy a használt kocsik és az U vezérlők megfelelően vannak felszerelve.
- Egyébként az autók lassan, vagy egyáltalán nem tudnak haladni.
- Közben ne nyomja meg a vezérlők kezelőszerveit vagy is amival kezeli az autókat.
- Ellenkező esetben az autók megsérülhetnek.

Összeszerelés:

- A-D ábráig példákat mutatnak be a versenypálya szerkezetére.
- Az egyes szakaszok A-J-ig összeszereléséhez folytassa az E-K-ig ábrákon látható módon.
- Ragassza fel a matricákat az E-G ábrákon látható F, G, H szakaszokhoz.
- Használja a mellékelt P, Q és R matricákat.
- Az összeszerelés során fogja meg az A-J-ig a szakaszokat és csatlakoztassa őket egymáshoz, a H ábra szerint.
- Ne kösse össze az A sínelemeket, ha a csatlakozások elhajlottak vagy sérültek.
- Használjon fogót a hajlított csatlakozások kiegyenesítéséhez.

- Szerelje össze a K, M, N, és az O hídemeleket, hogy az I és a J ábrán látható módon.
- Győződjön meg arról, hogy a kiválasztott versenypályától függően megfelelő számú N hídoszlopot használ. (lásd A, B, C, D ábrán)
- Szerelje össze a megfelelő az A szakaszelemeket a J kiválasztott sablon szerint (Lásd A, B, C, D ábra).
- Biztonságos kanyargós útszakaszok és kerítések vannak.
- Csatlakoztassa az U vezérlőt úgy, hogy a vezérlő csatlakozóját a D sínszakasz megfelelő csatlakozóiba dugja be (Lásd K ábra).
- Csatlakoztassa a tápkábel csatlakozóját a D vágányszakasz tápcsatlakozójához.
- A hálózati adaptert egy megfelelően felszerelt aljzatba csatlakoztassa.
- Ragassza fel a W autókat az S autómaticra készlet segítségével (Lásd L ábra).
- Győződjön meg arról, hogy a kerekek és a gumiabroncsok megfelelően vannak felszerelve a W autókra (Lásd M ábra).

Használat:

- Használat előtt győződjön meg arról, hogy az autók alsó részén lévő csúszó érintkezők szennyeződéstől, hajtól és portól mentesek.
- Ügyeljen a csúszó érintkezők helyes helyzetére (Lásd M ábra).
- Helyezze az autókat egy sávba, és győződjön meg róla, hogy a megfelelő haladási irány felé néznek az E pályaszakasz körszámlálója.
- Az autók mozgásba hozásával az ujjával enyhén nyomja vissza a vezérlőn lévő vezérlőt.
- A sebességet a kezelőszerveken lévő nyomás beállításával változtathatja.
- Minél tovább nyomja az Uthrough vezérlőjét, annál gyorsabban hajtanak át a W autók a versenypályán.
- Csökkentse a nyomást az U vezérlő kezelőszerveire, hogy aktiválja az autókat, pl.: kanyarokban, hogy lassabban vezessen (Lásd N. ábra).

MEGJEGYZÉS:

Alaposan tisztítsa meg a pálya felületeit. 20-30 percig tisztítsa meg száraz ruhatörölővel.

Cserélje ki a csúszó érintkezőket:

- Rendszeresen ellenőrizze a W autók alsó oldalán található csúszó érintkezők kopását.
- Ha a csúszó érintkezők erősen elhasználódnak vagy sérültek, ki kell cserélni.
- Csavarhúzóval lazítsa meg a rögzítőcsavart az autó W alsó oldalán, és távolítsa el a kopott elemet vagy sérült csúszó érintkezőket.
- Helyezzen be egy csere csúszó érintkezőt az nyílásba az autó alján van.
- Rögzítse a csere csúszó érintkezőt a rögzítőcsavar csavarhúzóval történő meghúzásával.

Jó tanácsok:

- 1. Az akkumulátor feltöltése után azonnal távolítsa el a hálózati csatlakozót.!
- 2. A készülék akkumulátorról való üzemeltetése esetén távolítsa el a hálózati csatlakozót (főleg laptop / notebook esetében, ezzel megnövelve az akkumulátor élettartamát)!
- 3. Hálózatról való üzemeltetése esetén vegye ki az akkumulátort!
- 4. Li-Ion/Ni-Cd/Ni-MH akkuk: Mindennapos használat esetén is havonta egyszer merítse le akkumulátorát, majd töltsen fel 100%-ra

Tisztítás:

Tisztítás előtt a terméket mindig áramtalanítsa, vegye ki az elemeket. Kerülje a súroló, karcoló anyagokat. Ne használjon maró, savas vegyszereket tisztításhoz! Ne merítse folyó víz alá. A motorházat nedves puha ronggyal törölje át, majd törölje szárazra. Érdemes saját dobozában tárolni, száraz, por védett helyen! Éles részek takarításához viseljen kesztyűt!

